

MULTIPAC™

HOGE VOLUMES

De MultiPac™ is te plaatsen achter twee TOMRA T9's die naast elkaar geïnstalleerd staan. Deze backroomoplossing sorteert en compacteert ingenomen drankverpakkingen. De MultiPac™ werkt volgens een modulair principe waarbij elke module een zelfstandig onderdeel vormt met een sorteerunit, compactor en opslagcontainer.



- + Sortering en compactie van PET-flessen en blikjes
- + Eén fractie per module
- + Maximaal 7 modules (uitbreidbaar)
- + Leging zonder systeemstop mogelijk
- + Uit te breiden met een SoftDrop™-container of verzameltafel voor hervulbaar glas en een rollenbaan voor kratten

VLOEIENDE VERWERKING

De MultiPac™ beschikt over een herrouteringsfunctie. Opslagcontainers zijn hierdoor te legen zonder systeemstop wanneer twee modules bestemd zijn voor dezelfde fractie. De consument kan ongestoord doorgaan met recyclen.

MODULAIR PRINCIPE

De MultiPac™ is leverbaar in een veelheid aan configuraties en met maximaal 7 modules. Het modulaire principe zorgt ervoor dat de installatie is uit te breiden wanneer de situatie daar op een later moment om vraagt.

GEBRUIKSVRIENDELIJK

De MultiPac™ is gemakkelijk in gebruik. Het display geeft met iconen aan wat de huidige status is. Daarnaast is het systeem eenvoudig te reinigen. Ook is de MultiPac™ geoptimaliseerd voor zo min mogelijk 'shakedowns' van opslagcontainers.

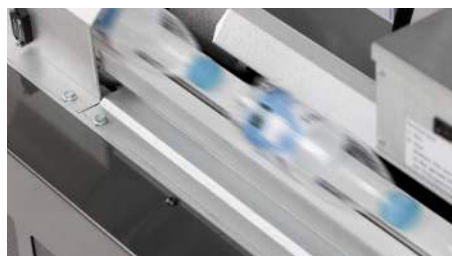

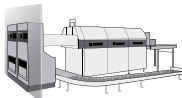
Afmetingen (per module)			Compatibiliteit
Vloeroppervlak	Hoogte	Gewicht	 MultiPac™ is geschikt voor 2 x T9 Bottle of Combi
1000 mm x 1418 mm	1836 mm	350 kg	

Voorbeelden

Voorbeeld 1

• 2x T9 met één MultiPac™ voor een minimale installatiebreedte. Blik en PET gescheiden inzamelen in 4 modules met 1/1 palletplaats per module. Inclusief verzamelafel voor hervulbaar glas en rollenbaan voor kratten.

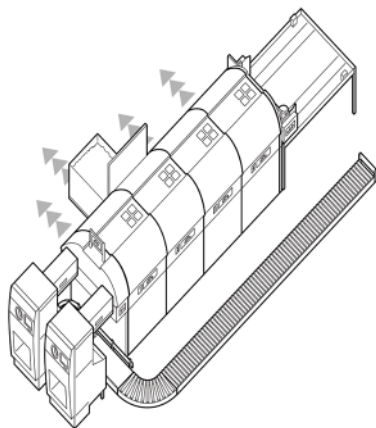

Voorbeeld 2

• 4x T9 met twee MultiPac™-systemen voor een minimale installatiebreedte. Blik en PET gescheiden inzamelen in 5x 2 modules met 1/1 palletplaats per module. Inclusief verzamelafels voor hervulbaar glas en rollenbaan met mergers voor kratten.

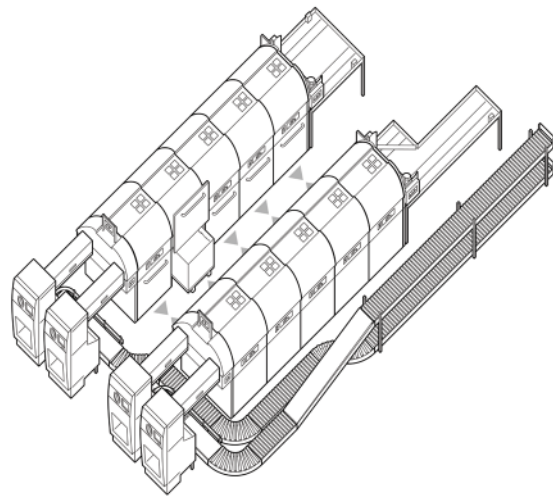

Configuraties	Opslagcapaciteit	Elektrisch	Werkingsomstandigheden
1 tot 7 modules per systeem 1 fractie per module PET-compactor en/of blik-compactor 1 x 1/1 Europallet Uit te breiden met een verzamelafel of SoftDrop™ voor hervulbaar glas en rollenbaan voor kratten	1x opslagcontainer (0,8 m³) PET-flessen (1,5l): 650 stuks PET-flessen (0,5l): 1600 stuks Blikjes (0,33l): 6000 stuks 1x SoftDrop™-container (0,46 m³) Glas (0,33l): 450 stuks Capaciteit is indicatief en gebaseerd op compactor PET dan wel blik* *Optioneel gebruik van mix-compactor verlaagt de capaciteit *Optioneel gebruik zonder compactor verlaagt de capaciteit	Stroomvoorzieningen 400 V AC driefase met randaarde 50 Hz, 16A	Relatieve luchtvochtigheid Maximum 90% Temperatuur +10°C tot +40°C De MultiPac™ is ontworpen voor indoor gebruik

We behouden ons het recht voor om veranderingen door te voeren zonder voorafgaande kennisgeving. Hoewel er alles aan is gedaan om ervoor te zorgen dat alle informatie in dit document nauwkeurig is, aanvaardt TOMRA geen aansprakelijkheid voor eventuele onjuistheden.

LEADING THE RESOURCE REVOLUTION

35 miljard drankverpakkingen worden elk jaar ingenomen door TOMRA's emballage-automaten. De totale CO₂-uitstoot die hiermee wordt voorkomen staat gelijk aan de jaarlijkse uitstoot van 2 miljoen auto's die elk 10.000 kilometer rijden.